

# STL5003724013

## LED-STRAßENLEUCHE STL50; 37W; 4.000K

### Produktbild



### Eigenschaften

- mit Leistungsreduzierung
- 10kV Überspannungsschutz
- Umgebungstemperatur von -40°C bis +65°C
- Breites Lichtverteilungsspektrum (gemäß EN 13201)
- Aluminium-Strangpressprofil, pulverbeschichtet RAL9007 Graualuminium
- Zopfmaß: Ø42mm, optional Ø60mm

### Technische Daten

Farbwiedergabeindex	Ra > 70
Abstrahlwinkel	doppelt asymmetrisch
Zertifikate	CE
Schutzart	IP66
Schutzklasse	I
Schlagfestigkeit	IK08
Lebensdauer	bis zu 100.000 Std. (L80/B10)
Anschlussleistung	37W
Betriebsspannung	230V ~ 50Hz
Lichtfarbe	4.000K
Lichtstrom	5.929lm
Lichtausbeute	160lm/W
Länge in mm	1408
Breite in mm	294
Höhe in mm	84
Gewicht	ca. 11,9kg

### Maßskizze

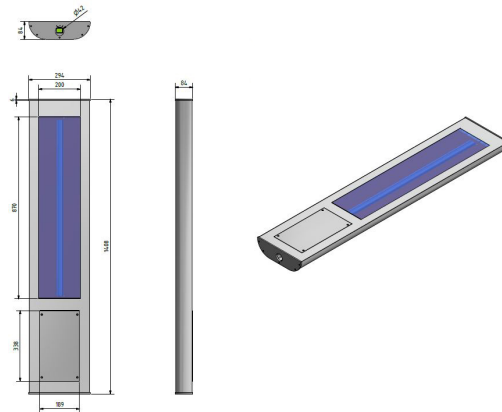

### Lichtverteilungskurve

